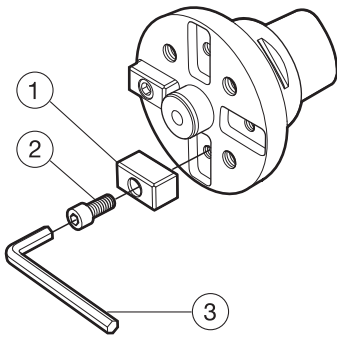
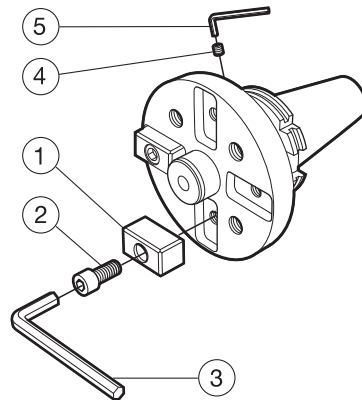
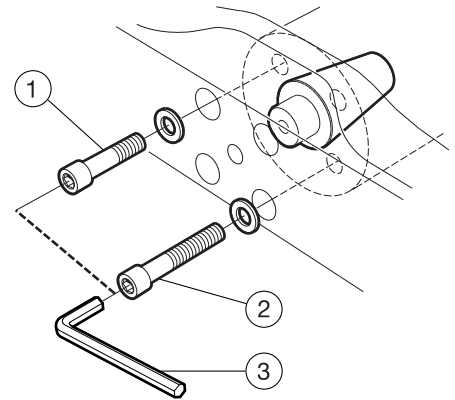

CoroBore® XL Halter

Ersatzteile für CoroBore XL-Halter

Coromant Capto®
Cx-391.XLEinteilige Halter
392.644/645/646XLZentrierdorn
392.647XL

	1	2	3 ¹⁾	4	5 ¹⁾
Halter	Mitnehmer	Schraube	Schlüssel (mm)	Schraube	Schlüssel (mm)
C-391.XL	3193 110-060	3212 010-511	3021 010-100 (10)	-	-
392.644XL, 392.646XL, A392.645XL	3193 110-060	3212 010-511	3021 010-100 (10)	3214 010-406	3021 010-040 (4)

¹⁾Zubehör ist gesondert zu bestellen

	1 ¹⁾	2 ¹⁾	3 ¹⁾
Zentrierschraube	Schraube (für Brückengröße M, N und O)	Schraube (für Brückengröße P, Q und R)	Schlüssel (Zoll)
392.647XL-5040	²⁾	²⁾	²⁾
A392.647XL-5040	3212 031-762	3212 031-766	(1/2")

¹⁾Zubehör ist gesondert zu bestellen²⁾Metrische Schrauben im Lieferumfang der Bohrbrücke, siehe Seite F49

Zwischenlagensatz

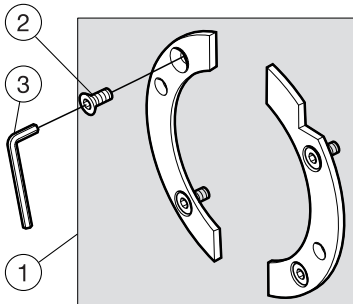

1 ¹⁾	2	3 ¹⁾
Zwischenlagensatz ²⁾	Schraube	Schlüssel
5549 128-50	3213 011-256	3021 010-025 (2.5)

¹⁾Zubehör ist gesondert zu bestellen²⁾ Alle einteiligen Werkzeughalter CoroBore XL sind auf der Rückseite des Flansches plangeschliffen und mit einem Gewinde versehen, um zur Erhöhung der Stabilität gegebenenfalls eine Zwischenlage montieren zu können. Zwischenlagen müssen separat bestellt und entsprechend Maschine bzw. Halter passgenau geschliffen werden.